

# Operating Instructions

## *Ultra-Pro*

COMMERCIAL VACUUM CLEANER  
**MC-V400**

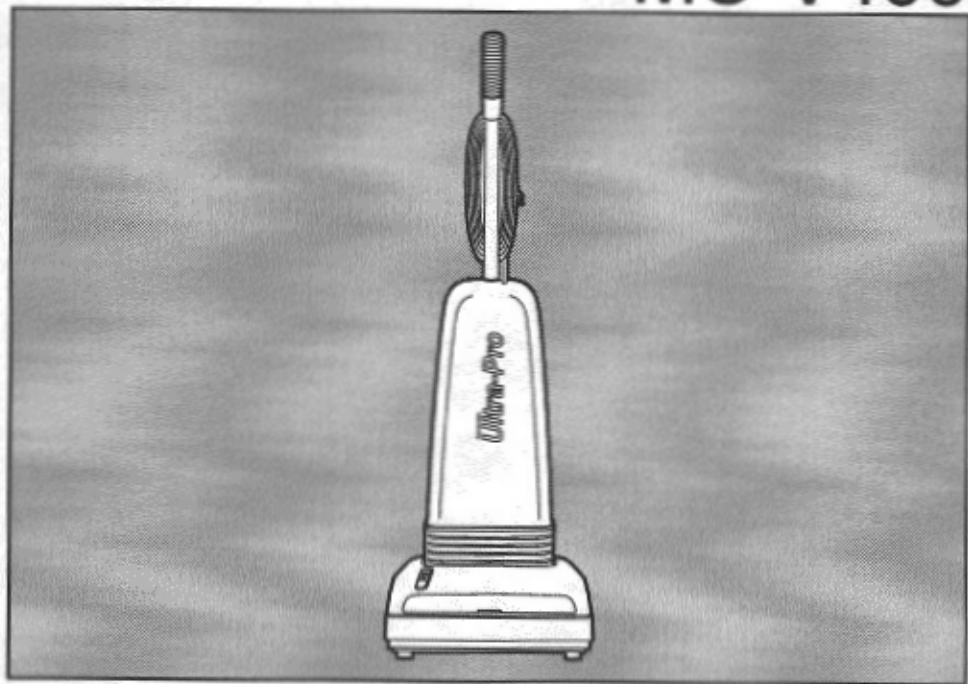

**Panasonic.**

Before operating your vacuum cleaner, please read these instructions completely.

CG1ZAPR00U00

# CONSUMER INFORMATION

Please read **IMPORTANT SAFETY INSTRUCTIONS** on page 4 before use. Read and understand all instructions.

## TO OUR VALUED CUSTOMER

We are very pleased to welcome you to the Panasonic family of products. Thank you for purchasing this product. Our intent is that you become one of our many satisfied customers.

**Proper assembly and safe use of your vacuum cleaner are your responsibilities. Your vacuum cleaner is intended for commercial use. The cleaner should be stored in a dry, indoor area. Read the Operating Instructions carefully for important use and safety information.**

**Special care is required when vacuuming certain types of carpet or floor covering. Always check the carpet or floor covering manufacturer's recommended cleaning instructions before vacuuming.**

**PLEASE PAY CLOSE ATTENTION TO THE WARNING AND CAUTION STATEMENTS THAT ARE FOUND THROUGHOUT THIS MANUAL.**



**WARNING**

**WARNING** statements are designed to alert you to the possibility of personal injury, loss of human life, and/or damage to the vacuum cleaner and/or personal property if the instructions given are not followed.



**CAUTION**

**CAUTION** statements are designed to alert you to the possibility of damage to the vacuum cleaner and/or personal property if the instructions given are not followed.



**WARNING**

### TO AVOID ELECTRIC SHOCK

Never vacuum damp or wet surfaces or liquids.  
DO NOT store machine outdoors.  
Replace worn or frayed power cord immediately.

### TO AVOID ACCIDENTS

Except for hand-held cleaners, keep machine on floor - not chairs, tables, steps, stairs, etc.  
Store machine promptly after each use to prevent accidents such as tripping over power cord or machine.  
Use machine and accessories only in a manner intended by the manufacturer.  
The use of an extension cord is not recommended.

# TABLE OF CONTENTS

<b>CONSUMER INFORMATION</b> .....	2
<b>IMPORTANT SAFETY INSTRUCTIONS</b> .....	4
<b>GROUNDING INSTRUCTIONS</b> .....	5
<b>PARTS IDENTIFICATION</b> .....	6
Feature Chart .....	6
<b>TO ASSEMBLE CLEANER</b> .....	7
Attaching Handle to Vacuum Cleaner .....	7
Attachment Assembly, Tools-on-Board .....	8
<b>SPECIAL FEATURES OF CLEANER</b> .....	9
Carpet Height/Bare Floor Selector .....	9
Edge Cleaning Feature .....	9
Belt Protection System .....	9
<b>TO OPERATE CLEANER</b> .....	10
On/Off Switch .....	10
Handle Adjustments .....	11
Attachments .....	11
<b>ROUTINE CARE OF CLEANER</b> .....	12
Replacing Secondary Electrostatic Filter .....	12
Replacing Electrostatic Exhaust Filter .....	12
Changing the Dust Bag .....	13
Removing/Installing the Lower Plate .....	14
Replacing the Headlight Bulb .....	14
Replacing the Belt .....	15
Cleaning the Agitator .....	15
Replacing the Brushes .....	16
Cleaning Exterior and Attachments .....	17
Removing Clogs .....	17
<b>BEFORE REQUESTING SERVICE</b> .....	18
<b>WARRANTY</b> .....	19
<b>WHAT TO DO WHEN SERVICE IS NEEDED</b> .....	20

# IMPORTANT SAFETY INSTRUCTIONS

When using vacuum cleaner, basic precautions should always be followed, including the following:

## READ ALL INSTRUCTIONS BEFORE USING THIS VACUUM CLEANER

### WARNING

To reduce the risk of fire, electrical shock, injury:

1. **DO NOT** leave vacuum cleaner when plugged in. Unplug from outlet when not in use and before servicing.
2. To reduce the risk of fire, electric shock - **DO NOT** use outdoors or on wet surfaces.
3. **DO NOT** allow to be used as a toy. Close attention is necessary when used by or near children.
4. Use only as described in this manual. Use only manufacturer's recommended attachments.
5. **DO NOT** use with damaged cord or plug. If vacuum cleaner is not working as it should, has been dropped, damaged, left outdoors, or dropped into water, return it to an authorized Panasonic Servicer.
6. **DO NOT** pull or carry by cord, use cord as a handle, close door on cord, or pull cord around sharp edges or corners. **DO NOT** run vacuum cleaner over cord. Keep cord away from heated surfaces.
7. **DO NOT** unplug by pulling on cord. To unplug, grasp the plug, not the cord.
8. **DO NOT** handle plug or vacuum cleaner with wet hands.
9. **DO NOT** put any objects into openings. **DO NOT** use with any opening blocked; keep free of dust, lint, hair, and anything that may reduce air flow.
10. Keep hair, loose clothing, fingers, and all parts of body away from openings and moving parts.
11. **DO NOT** pick up anything that is burning or smoking, such as cigarettes, matches, or hot ashes.
12. **DO NOT** use without dust bag and/or filters in place.
13. Turn off all controls before unplugging.
14. Use extra care when cleaning on stairs.
15. **DO NOT** use cleaner to pick up flammable or combustible liquids such as gasoline or use in areas where they may be present.
16. Connect to a properly grounded outlet only. See "Grounding Instructions."

## SAVE THESE INSTRUCTIONS

# GROUNDING INSTRUCTIONS

This vacuum cleaner must be grounded. If it should malfunction or breakdown, grounding provides a path of least resistance for electric current to reduce the risk of electric shock. This vacuum cleaner is equipped with a cord having an equipment-grounding conductor and grounding plug. The plug must be plugged into an appropriate outlet that is properly installed and grounded in accordance with all local codes and ordinances.

## **DANGER**

Improper connection of the equipment-grounding conductor can result in a risk of electric shock. Check with a qualified electrician or service person if you are in doubt as to whether the outlet is properly grounded. Do not modify the plug provided with the vacuum cleaner – if it will not fit the outlet, have a proper outlet installed by a qualified electrician.

This vacuum cleaner is for use on a nominal 120-volt circuit, and has a grounding plug that looks like the plug illustrated in sketch A in the following Figure. Make sure that this vacuum cleaner is connected to an outlet having the same configuration as the plug.

No adapter should be used with this vacuum cleaner.

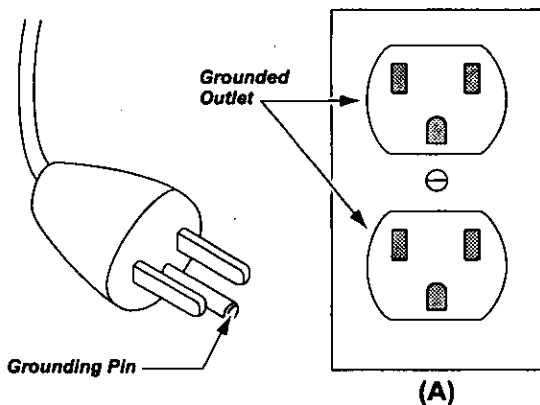

**Note:** Before you plug in your Panasonic vacuum cleaner, make sure that the voltage indicated on the rating plate located at the back of the vacuum cleaner is the same as your local supply.

# PARTS IDENTIFICATION

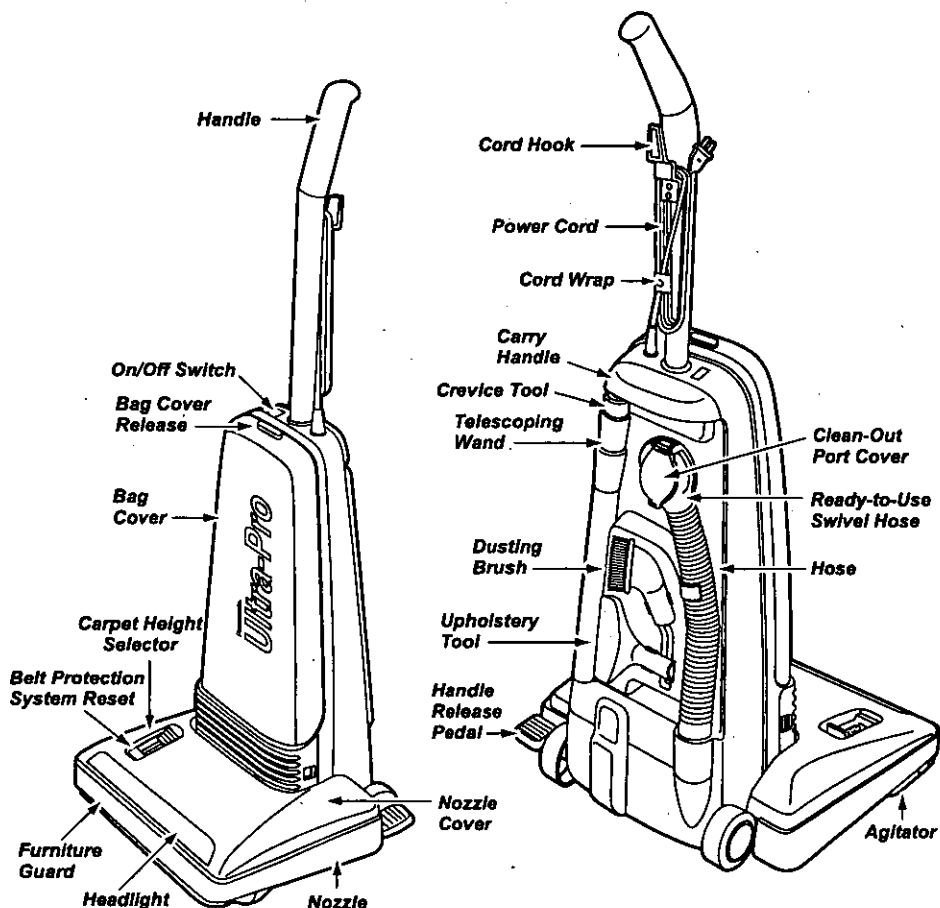

## FEATURE CHART

(PANASONIC UPRIGHT VACUUM CLEANER)

FEATURES	POWER	TOOLS -ON- BOARD	HEADLIGHT	CORD LENGTH	CARPET HEIGHT ADJUST	BELT PROTECTOR
Model						
MC-V400	120V. AC(60Hz) 10.0 Amps	Yes	Yes	50 Ft.	4 Position	Yes

# TO ASSEMBLE CLEANER



## **WARNING** *Electrical Shock Hazard.*

**DO NOT plug into electrical supply until assembly is complete. Failure to do so could result in electrical shock or injury.**

### **ATTACHING HANDLE TO VACUUM CLEANER**

The vacuum cleaner main body and handle are packed separately.

1. The handle screw has been installed for shipping purposes. Please remove the screw before inserting the handle. Insert the handle as shown in the illustration. Ensure that the cord on the back side on the handle before inserting.

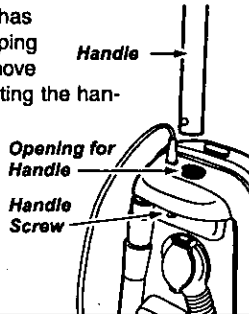

2. Insert the screw that you have removed. Be sure the screw is tightened, but not overtightened.

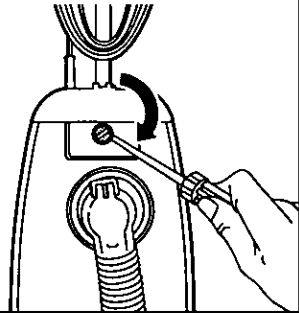

3. There is a recessed area between the cord hook base and the handle that is designed to secure the power cord during vacuuming.

Always push the power cord down into this recessed area to help keep the power cord from hanging near the nozzle and being damaged by the agitator.

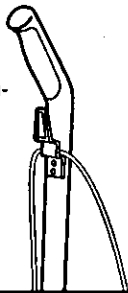

4. Loosely wrap the power cord around the cord hook. Secure the plug head to the cord by pushing the power cord into the retainer on the bottom loop of the cord.

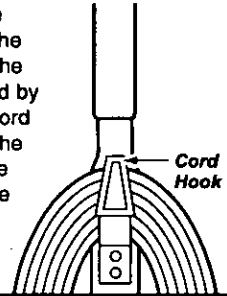

# ATTACHMENT ASSEMBLY, Tools-on-Board



## CAUTION

**DO NOT** get the power cord caught under the nozzle when using the vacuum or attachments as it can be damaged by the agitator as it revolves.

## ATTACHMENTS

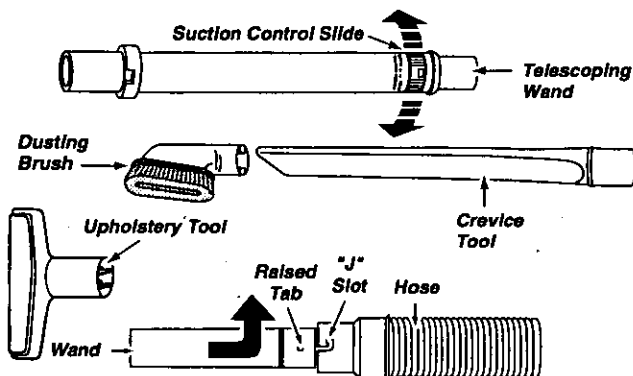

The attachments should be conveniently positioned on the back of the cleaner for easy access. Some of the attachments may already be assembled. Assemble the hose and attachments to the cleaner as follows:

Insert the crevice tool, cleaning end down, into the end of the telescoping wand nearest the locking ring. A slight twist of the crevice tool will lock it into place.

Place the telescoping wand on the back of the cleaner with the locking ring and the crevice tool up, and the bottom resting on the ledge near the rear wheel.

Insert the hose into the back of the vacuum cleaner as shown here in the illustration.

**NOTE:** Brush assembly stops revolving and the headlight goes off when the hose is removed.

To attach the wand to the hose for use, align the two (2) raised tabs on the wand with the "J" slots in the hose. After guiding the tabs along the grooves, twist to lock in place.

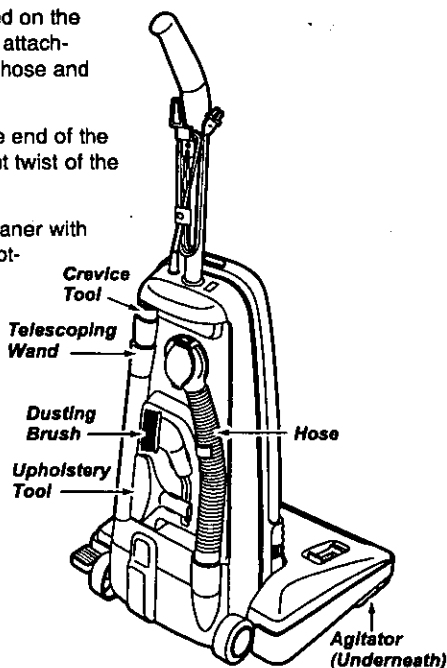



# SPECIAL FEATURES OF CLEANER

## CARPET HEIGHT/BARE FLOOR SELECTOR

This feature allows for adjustments to efficiently and safely clean many different types of floors. To select a pile height setting, turn off cleaner and tilt back slightly then slide the adjustment lever to the desired setting.

### SUGGESTED CARPET HEIGHT SETTINGS

- ||||| : shag carpet, long pile; plush, scatter rugs.
- |||| : medium to long pile.
- ||| : short to medium pile.
- || : very low pile.
- : bare floor.

In the bare floor position, the headlight is off and the agitator does not revolve.

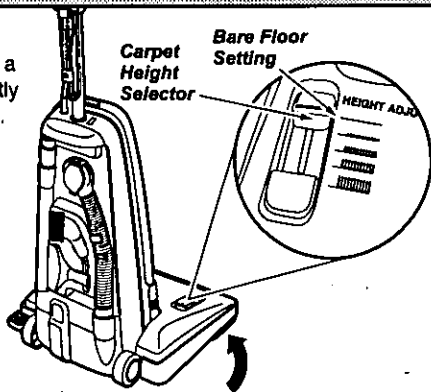

## EDGE CLEANING FEATURE

The edge cleaning feature provides for improved cleaning of carpets near walls and furniture.

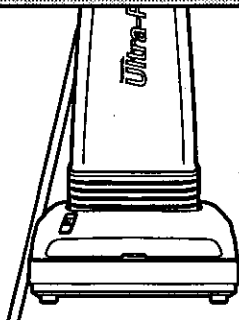

## BELT PROTECTION SYSTEM

This vacuum has built-in protection against motor and belt damage should the agitator jam. When an object slows down or stops the agitator, the belt protection reset button pops up, the agitator stops and the headlight goes off. The suction motor will continue to run.

**To correct problem:** See BEFORE REQUESTING SERVICE.

**To reset:** Push in the reset button.

**Belt Protection System Reset**

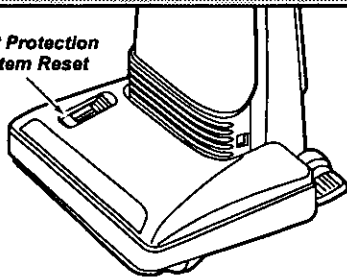

# TO OPERATE CLEANER



## CAUTION

**DO NOT use outlets above counters. Damage to items in the surrounding areas could occur. Be sure the switch is in the off position while plugging the cord in.**

## ON/OFF SWITCH

1. Plug the power cord into a 120V outlet.
2. To start the vacuum cleaner, push the switch to the ON position.
3. To stop the vacuum cleaner, push the switch to the OFF position.

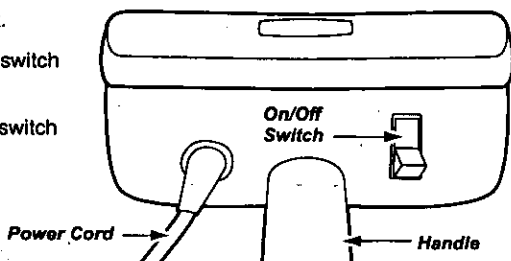

## HANDLE ADJUSTMENTS

The handle may be lowered to any position required. Just step on the handle release pedal as indicated by the illustration and lower the handle as desired.

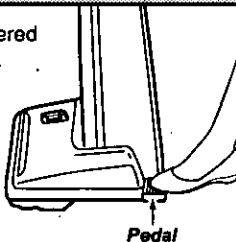

### 1. Upright position

The handle locks in this position for storage. The handle should always be in an upright position when the attachments are used.

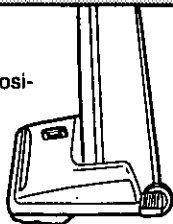

### 2. Middle position

This position is for normal cleaning.



### 3. Low position

This position is used for cleaning under furniture.

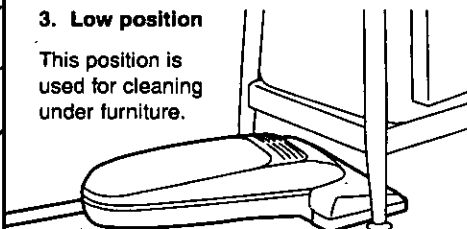

# ATTACHMENTS

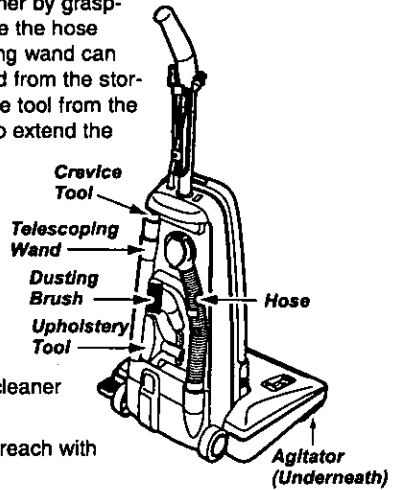

Remove the lower end of the stretch hose from the cleaner by grasping the hose collar, twisting and pulling straight up. Once the hose has been removed it can be used as is, or the telescoping wand can be used for further reach. Remove the telescoping wand from the storage position on the vacuum cleaner. Remove the crevice tool from the telescoping wand by pulling out while twisting slightly. To extend the wand, turn the locking ring to the UNLOCK position, as indicated on the locking ring and pull it out to full length. Lock the locking ring by turning it to the LOCK position. The tools can be attached to the hose or the end of the wand. When connecting the attachments to the hose or the wand, always twist as you push down. If additional reach is required, the dusting brush or upholstery tool can be attached to the end of the crevice tool by simply sliding it over the narrow end of the crevice tool. The attached hose end swivels at the back of the cleaner to make cleaning easier in all directions.



When using the attachments, **DO NOT** overextend your reach with the hose as it could tip the cleaner over.

When attaching the wand to the hose and storing the attachments follow the directions given in the ATTACHMENT ASSEMBLY section.

## ATTACHMENT USE

ATTACHMENT	CLEANING AREA				
	Furniture*	Between Cushions*	Drapes*	Stairs	Walls
CREVICE TOOL 	X	X	X	X	X
DUSTING BRUSH 	X		X	X	X
UPHOLSTERY TOOL 	X	X	X		

\*Always clean attachments before using on fabrics. Attachments used in dirty areas, such as under a refrigerator, should not be used on other surfaces until they are washed. They could leave marks. See the CLEANING EXTERIOR AND ATTACHMENTS section.

# ROUTINE CARE OF CLEANER

Performing the following tasks will keep your new Panasonic vacuum cleaner operating at peak performance levels and will ensure these high levels for years to come. Check the **BEFORE REQUESTING SERVICE** section in this manual for recommendations on performing some of these tasks to help solve various problems that may occur.



## **WARNING** *Electrical Shock or Personal Injury Hazard.*

*Always disconnect electrical supply before performing any service and/or cleaning of the vacuum cleaner. Failure to do so could result in electrical shock or personal injury from cleaner suddenly starting. DO NOT operate the cleaner without the secondary filter. Be sure the secondary filter is properly installed. Failure to do so could result in motor failure.*

## REPLACING SECONDARY ELECTROSTATIC FILTER

The white and grey secondary electrostatic filter must be replaced when dirty. It should be replaced regularly depending on use conditions. **The filter CANNOT be washed as it will lose its dust trapping ability.** If the secondary electrostatic filter, located at the bottom of the bag cavity is dirty, remove it by pulling forward out from under the ribs. Replace the filter, white side up, by sliding it back into place under the ribs in the bag cavity.

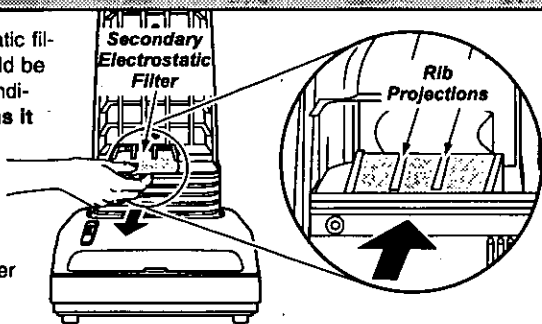

**\*This filter cannot be cleaned and should be replaced at least four times each year if the cleaner is used at least one hour each day.**

## REPLACING ELECTROSTATIC EXHAUST FILTER

The white electrostatic exhaust filter must be replaced when dirty. It should be replaced regularly depending on use conditions. **The filter CANNOT be washed as it will lose its dust trapping ability.** Press the handle release pedal to let the upper portion of the cleaner lay back against the floor. Grasp the exhaust panel with a hand on each side, press inward and pull the panel forward. Lift the white electrostatic filter to remove. Replace the electrostatic filter, carefully positioning it so the slits fit around the four raised pins. Replace the exhaust panel. Return the cleaner to the upright position.

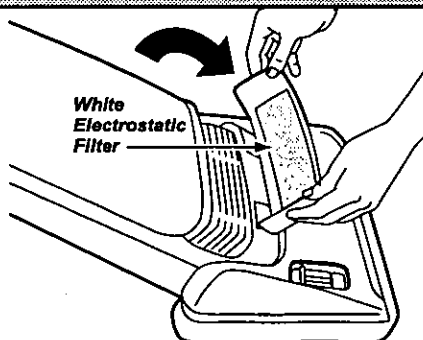

**\*This filter cannot be cleaned and should be replaced at least four times each year if the cleaner is used at least one hour each day.**

# CHANGING THE DUST BAG

Always operate the vacuum with a genuine Panasonic Type U3 Standard or U6 Electrostatic dust bag installed. Panasonic dust bags may be ordered through any authorized Panasonic dealer. An optional cloth bag is available.

1. Press the release button located on the top of the bag cover. Pull the bag cover forward. Remove and lay aside.

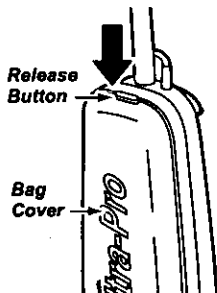

2. To remove the dust bag, grasp the cardboard portion of the dust bag and pull it out.

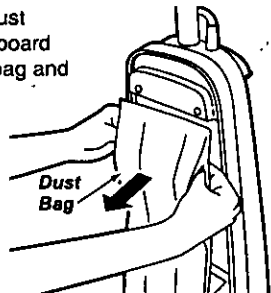

3. Spread out the end of the new dust bag.

**NOTE:** Pull carefully so as not to tear the bag at the folds.

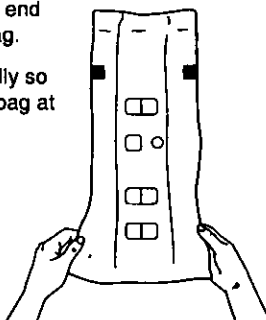

4. Attach the new dust bag onto the bag holder by holding the cardboard portion and pushing back as illustrated.



5. Reinsert the tab provided on the end of the dust cover into the groove on the dust compartment to allow the cover to rotate closed.

**NOTE:** The dust cover must be completely and correctly installed for proper operation.

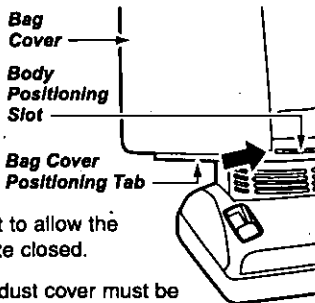

6. Rotate the dust cover up into the closed position and press into place.

**NOTE:** The dust bag should not be caught between the lower edge of the dust cover and the gasket as indicated by the arrow in the illustration.





## **WARNING** *Electrical Shock or Personal Injury Hazard.*

*When the lower plate is removed for any reason, before reinstalling, be sure that all electrical wires are routed in a manner that prevents them from coming into contact with the lower plate, lower plate screws, or any moving parts. Be sure that the wires are not pinched in any way when the lower plate is reinstalled.*

### **REMOVING/INSTALLING THE LOWER PLATE**

**Before replacing any parts, disconnect the vacuum cleaner from the electrical outlet.**

Replacing some of the parts in this section involves the removal and installation of the lower plate. Always place paper under nozzle anytime the lower plate is removed to protect the floor surface.

#### **To Remove Lower Plate.**

Start by placing the handle in the low position. See the HANDLE ADJUSTMENTS section. Turn the vacuum cleaner over, exposing the underside. Lift the front wheels to gain easy access to the two (2) latches. To unlock the lower plate, slide the left latch to the left and the right latch to the right. Lift the lower plate to uncover the agitator. Remove the lower plate and remove any residue that may exist in the belt area.

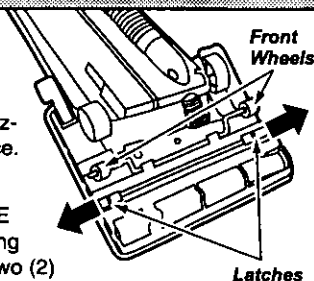

#### **To Reinstall Lower Plate.**

Hook the front end of lower plate into the slots on the front of the nozzle housing. Press the lower plate into place. On the right side, lift the latch hook slightly to place the lower plate into position. The lower plate will not close unless it is under the latch hook. Slide the latches toward the center of the unit to secure. Reposition the front wheels forward into the operating position.

**NOTE:** To ensure maximum cleaning efficiency, the belt should be checked regularly to make sure it is in good condition. Check to see if the belt is stretched, cracked, or if excessive slippage has occurred. Replace if necessary.

### **REPLACING THE HEADLIGHT BULB**

1. Place the handle in the low position, remove the nozzle cover screw and the nozzle cover by grasping the sides of the cover and pulling out while lifting.

2. Lift the protective shield and remove the old bulb by pushing it in toward the bulb socket while turning counterclockwise and pulling out.

3. Install the new bulb by pushing it in toward the bulb socket and turning it clockwise. Use any standard bayonet base appliance bulb rated at 130 Volts AC/15 Watts.

**NOTE:** Do not use a bulb rated over 130 Volts AC/15 Watts. During extended use, heat from the bulb could overheat the surrounding plastic parts.

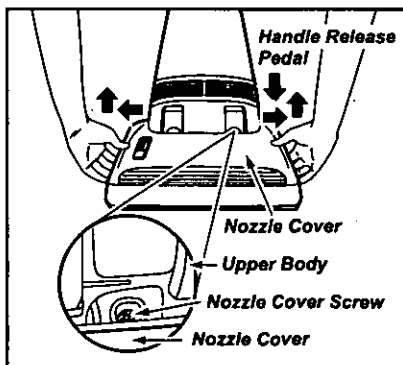

4. Check the placement of the protective shield, making sure the two (2) tabs are securely inserted into the two (2) slots toward the rear of the nozzle and replace the nozzle cover and screw.

## REPLACING THE BELT



### **WARNING** *Personal Injury Hazard.*

*Be careful when removing agitator. The belt tension is high. Failure to do so could result in personal injury from agitator releasing quickly and snapping away.*

Unplug and turn the unit over. Remove the lower plate as described in the REMOVING/INSTALLING THE LOWER PLATE section.

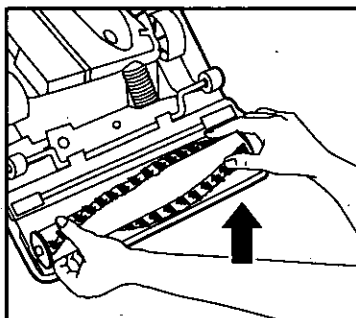

Remove the agitator, carefully lift it out, and remove the worn or broken belt from the agitator pulley and motor shaft.

**NOTE:** The two end caps may come off along with the two washers as you lift the agitator out. **DO NOT** lose the two small washers.

Loop the new belt around the motor shaft and loop it around the agitator pulley. See illustration for correct belt routing.

Before reinserting the agitator make sure the end caps/washers are on correctly. See illustration in the REPLACING THE AGITATOR section.

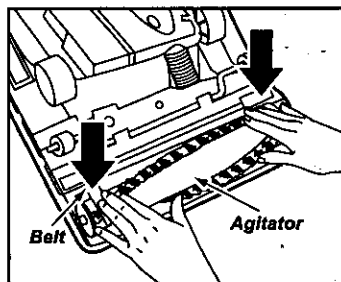
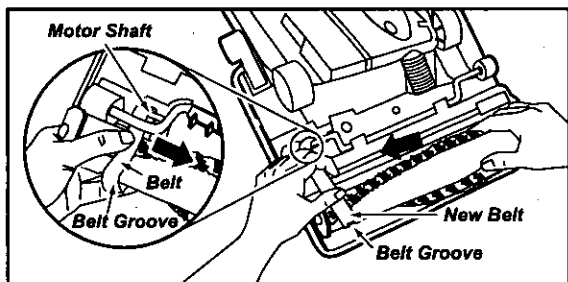

After checking the end caps/washers, reinstall the agitator back into the housing grooves. After installing the agitator, turn it by hand making sure that the belt is not twisted or pinched and all rotating parts turn freely. Replace the lower plate as described in the REMOVING/INSTALLING THE LOWER PLATE section.

## CLEANING THE AGITATOR

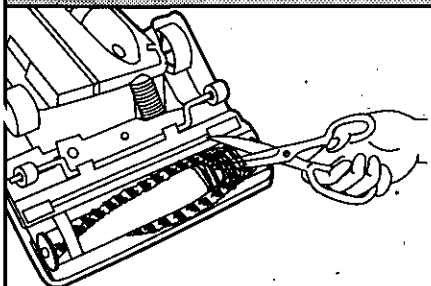

Switch off the vacuum cleaner and unplug the power cord before cleaning the agitator. In order to keep the cleaning efficiency high, clean the agitator regularly. Remove the lower plate if necessary. See the REMOVING/INSTALLING THE LOWER PLATE section for the proper procedure.

Agitator - Cut off any carpet pile and lint entangled around the agitator with a pair of scissors as illustrated.

# REPLACING THE BRUSHES

## 1. When to replace the brushes.

The brushes should be replaced when the brushes are worn. Brushes should be checked by holding a card across the lower plate, see illustration. If the bristles on the agitator **DO NOT** touch the card, you **SHOULD** replace the brushes for best cleaning results.

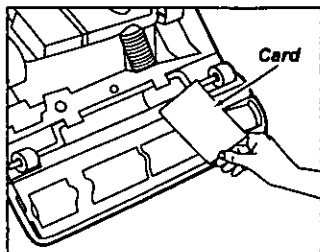

## 2. How to replace the brushes.

Place the vacuum cleaner handle in the upright position. See the **HANDLE ADJUSTMENTS** section. Remove the lower plate as outlined in the **REMOVING/INSTALLING THE LOWER PLATE** section. After the lower plate is removed, carefully lift up the agitator until it clears both sides of the nozzle housing. While holding the agitator up, remove the belt.

**NOTE:** The two end caps may come off along with the two washers as you lift the agitator out. **DO NOT** lose the two small washers. Look at the exploded view of the agitator below for correct assembly of the parts.

Push out worn brushes and end brushes. Slide the new brushes and end brushes into the slots. Make sure not to reverse the brush and backup beater bar position. See **AGITATOR ASSEMBLY** below.

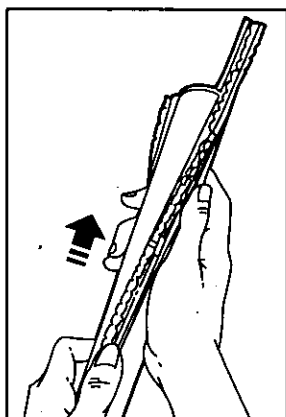

**NOTE:** New brushes and end brushes may be easier to install if they are soaked in warm water for a few minutes before sliding them into the slots. Do not use oil. Dry thoroughly before reinstalling.

## 3. To replace the agitator.

Place the belt over the agitator pulley on the agitator. **NOTE:** There is a place for the belt to fit on one end of the agitator only. Replace both washers and end caps, see illustration below for correct assembly. After assembling the belt, washers and end caps, place the agitator back into the nozzle housing by aligning each end cap.

After completing the assembly, rotate the agitator, turning it by hand to assure that it rotates smoothly and the part is assembled correctly.

## AGITATOR ASSEMBLY

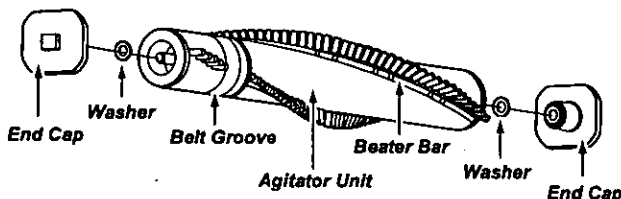



## CLEANING EXTERIOR AND ATTACHMENTS

1. Unplug cord from wall outlet. **DO NOT** drip water on cleaner.
2. Clean exterior using a clean, soft cloth that has been dipped in a solution of mild liquid detergent and water and wrung dry. Wipe dry after cleaning.
3. To reduce static electricity and dust build-up, wipe outer surface of cleaner and attachments.
4. Wash attachments in warm soapy water, rinse and air dry. **DO NOT** clean in dishwasher or clothes washer.

**DO NOT USE ATTACHMENTS IF THEY ARE WET.**



### CAUTION

*Attachments used in dirty areas, such as under a refrigerator, should not be used on other surfaces until they are washed. They could leave marks.*

## REMOVING CLOGS

The hose located on the back of the vacuum cleaner carries the dirt from the nozzle up to the dust bag. If the hose should become clogged:

1. Unplug the power cord from the outlet before checking the airflow passages. Pull open the suction inlet cover and check for clogging in this area.
2. Disconnect the hose from the back of the vacuum and check hose for clogging. Plug in the vacuum cleaner and turn it on. While running the vacuum cleaner with the hose disconnected, stretch the hose in and out to remove the clog. Re-insert the hose into the opening on the lower body from which it was removed. Press firmly to assure connection.
3. If the clog still exists, turn the vacuum cleaner OFF and unplug the power cord. Turn the vacuum cleaner over, exposing the underside. Remove the lower plate, check the nozzle area and remove any visible clogs. Reinstall the lower plate. See the REMOVING/INSTALLING THE LOWER PLATE section for detailed instructions.

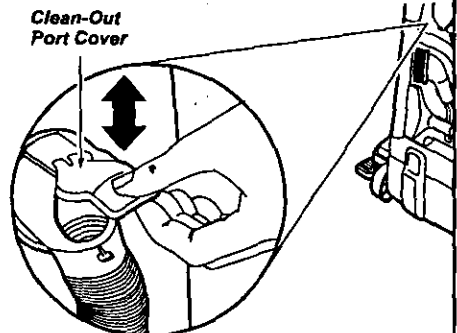
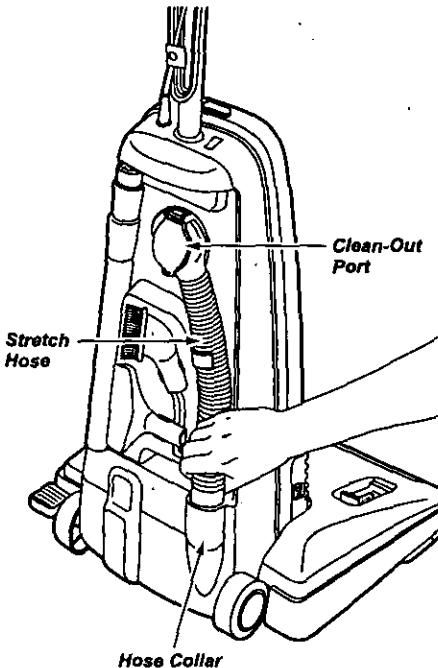

# BEFORE REQUESTING SERVICE



## **WARNING** *Electrical Shock or Personal Injury Hazard.*

*Disconnect the electrical supply before servicing or cleaning the unit. Failure to do so could result in electrical shock or personal injury from cleaner suddenly starting.*

Review this chart to find do-it-yourself solutions for minor performance problems. Any service needed, other than those described in these Operating Instructions, should be performed by an authorized service representative.

<b>PROBLEM</b>	<b>POSSIBLE CAUSE</b>	<b>POSSIBLE SOLUTION</b>
<b>Cleaner will not run.</b>	<ol style="list-style-type: none"> <li>1. Unplugged at wall outlet.</li> <li>2. On/Off switch not turned on.</li> <li>3. Tripped circuit breaker/blown fuse at household service panel.</li> <li>4. Tripped thermostat on suction motor. Brush and light still work.</li> </ol>	<ol style="list-style-type: none"> <li>1. Plug in firmly. Push On/Off switch to On.</li> <li>2. Push On/Off switch to On.</li> <li>3. Reset circuit breaker or replace fuse.</li> <li>4. Allow cleaner to cool down for 20-30 minutes. Check for full bag, clogged filter, nozzle.</li> </ol>
<b>Poor job of dirt pickup.</b>	<ol style="list-style-type: none"> <li>1. Full or clogged dust bag.</li> <li>2. Broken belt.</li> <li>3. Wrong pile height setting.</li> <li>4. Hose not inserted fully.</li> <li>5. Worn brushes.</li> <li>6. Hole in hose.</li> <li>7. Hose not inserted fully.</li> <li>8. Tripped belt protection system.</li> <li>9. Dirty motor safety filter.</li> </ol>	<ol style="list-style-type: none"> <li>1. Change bag.</li> <li>2. Replace belt.</li> <li>3. Adjust setting.</li> <li>4. Insert hose.</li> <li>5. Replace brushes.</li> <li>6. Replace hose.</li> <li>7. Insert hose fully.</li> <li>8. Check for clogs.</li> <li>9. Change filter.</li> </ol>
<b>Cleaner picks up moveable rugs or pushes too hard.</b>	<ol style="list-style-type: none"> <li>1. Wrong pile height setting.</li> </ol>	<ol style="list-style-type: none"> <li>1. Adjust setting.</li> </ol>
<b>Dust escapes the paper bag.</b>	<ol style="list-style-type: none"> <li>1. Bag improperly installed.</li> <li>2. Bag torn.</li> </ol>	<ol style="list-style-type: none"> <li>1. Properly install bag.</li> <li>2. Replace bag.</li> </ol>
<b>Light will not work.</b>	<ol style="list-style-type: none"> <li>1. Burned out light bulb.</li> <li>2. Attachment hose not properly inserted into base at rear.</li> <li>3. Height adjustment lever in bare floor setting.</li> <li>4. Tripped belt protection system.</li> </ol>	<ol style="list-style-type: none"> <li>1. Replace light bulb.</li> <li>2. Check for proper insertion.</li> <li>3. Switch lever to high, med, low, ex lo, depending on carpet height.</li> <li>4. Check for clogs. Reset belt protection system.</li> </ol>
<b>Agitator does not turn.</b>	<ol style="list-style-type: none"> <li>1. Tripped belt protection system.</li> <li>2. Attachment hose not properly</li> <li>3. Height adjustment lever in bare floor setting.</li> </ol>	<ol style="list-style-type: none"> <li>1. Check for clogs. Reset belt protection system.</li> <li>2. Check for proper insertion.</li> <li>3. Switch lever to high, med, low, ex low.</li> </ol>

# WARRANTY

## Panasonic Commercial Vacuum Cleaner Limited Warranty

Panasonic Home and Commercial Products Company (referred to as "the warrantor") will repair this product with new or refurbished parts free of charge, in the U.S.A. or Puerto Rico, for one (1) year from the date of original purchase, in the event of a defect in materials or workmanship.

**This Limited Warranty Excludes both Labor and Parts for the following items:** disposable dust bags, filters, belts, light bulbs, agitator brushes and batteries (if supplied).

Carry-in or mail-in service in the U.S.A. can be obtained during the warranty period by contacting a Panasonic Services Company (PASC) Factory Servicenter listed in the Servicenter Directory, or by calling toll free, 1-888-350-9590, or by contacting your selling distributor. Carry-in or mail-in service in Puerto Rico can be obtained during the warranty period by calling the local Panasonic Sales Company telephone number listed in the Servicenter Directory.

This warranty is extended only to the original purchaser. A purchase receipt or other proof of date of original purchase will be required before warranty performance is rendered.

This warranty only covers failures due to defects in materials and workmanship which occur during normal use and does not cover damages which occur in shipment, or failures which are caused by products not supplied by the warrantor, or failures which result from accident, misuse, abuse, neglect, mishandling, misapplication, faulty installation, improper operation or maintenance, alteration, modification, power line surge, improper voltage supply, lightning damage, or service by anyone other than a Panasonic Authorized Servicenter, or damage that is attributable to acts of God.

### **LIMITS AND EXCLUSIONS:**

There are no express warranties except as listed above.

THE WARRANTOR SHALL NOT BE LIABLE FOR INCIDENTAL OR CONSEQUENTIAL DAMAGES RESULTING FROM THE USE OF THIS PRODUCT, OR ARISING OUT OF ANY BREACH OF THIS WARRANTY. ALL EXPRESS AND IMPLIED WARRANTIES, INCLUDING THE WARRANTIES OF MERCHANTABILITY AND FITNESS FOR A PARTICULAR PURPOSE, ARE LIMITED TO THE APPLICABLE WARRANTY PERIOD SET FORTH ABOVE.

Some states do not allow the exclusion or limitation of incidental or consequential damages, or limitations on how long an implied warranty lasts, so the above exclusions or limitations may not apply to you.

This warranty gives you specific legal rights and you may also have other rights which vary from state to state. If a problem with this product develops during or after the warranty period, you may contact your dealer or Servicenter. If the problem is not handled to your satisfaction, then write to the Customer Satisfaction Center at the listed address on the back cover.

# WHAT TO DO WHEN SERVICE IS NEEDED

If your Panasonic Vacuum Cleaner needs service, look in the yellow pages of the telephone book under HOME APPLIANCE SERVICE for your nearest Panasonic Services Company ("PASC") Factory Servicenter, or PASC authorized Servicenter, or call 1-888-350-9590, toll free to find a convenient servicenter. **DO NOT** send the product to the Executive or Regional Sales offices. They are **NOT** equipped to make repairs.

## If you ship the product

Carefully pack and send it prepaid, adequately insured and preferably in the original carton. Attach a postage- paid letter to the outside of the carton, which contains a description of your complaint. **DO NOT send the product to the Executive or Regional Sales Offices. They are NOT equipped to make repairs.**

## Customer's Record

Model No. \_\_\_\_\_ Dealer's Name \_\_\_\_\_

Serial No. \_\_\_\_\_

Dealer's Address \_\_\_\_\_

Date of Purchase \_\_\_\_\_

Consumers requiring product information or operating assistance with a consumer product should contact:

**CUSTOMER SATISFACTION  
CENTER**

**DEPARTMENT 2F-3**

1-888-350-9590

**DIAL TOLL FREE**

**1-888-350-9590**

**Panasonic Services Co.**

**24 hours a day,**

**7 days a week**

PANASONIC HOME & COMMERCIAL PRODUCTS  
COMPANY, DIVISION OF MATSUSHITA ELECTRIC  
CORPORATION OF AMERICA

One Panasonic Way  
4A-4  
Secaucus, New Jersey 07094

AC01ZAPRZ0U  
C01ZAPR00U00

Printed in U.S.A.

# Instrucciones de operación

## *Ultra-Pro*

COMMERCIAL ASPIRADORA  
**MC-V400**

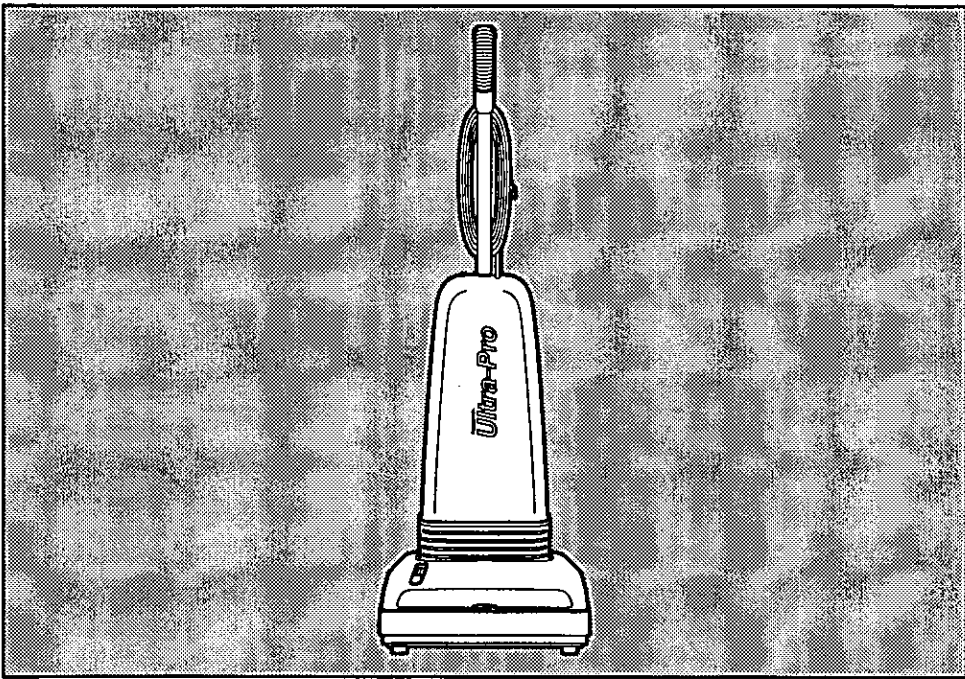

### **Panasonic®**

Antes de usar su aspiradora, lea completamente estas instrucciones por favor.

C01ZAPR00U00

# Información para consumidor

Por favor, lea "Instrucciones importantes de seguridad" en la página 4 antes de usar su aspiradora. Lea y comprenda todas las instrucciones.

## A NUESTRO CONSUMIDOR ESTIMADO

Nos da mucho gusto a presentarle a la familia de productos de Panasonic. Le damos las gracias por comprar este producto. Estamos resueltos a hacerle uno de nuestros muchos consumidores satisfechos.

**Montaje correcto y uso seguro de su aspiradora son sus responsabilidades. Su aspiradora tiene la finalidad del uso comercial. Debe guardar la aspiradora en un lugar seco y debajo de techo. Lea las "Instrucciones de operación" con cuidado para la información importante de uso y la información de seguridad.**

**Se requiere el cuidado especial cuando pasa la aspiradora sobre ciertas clases de alfombra o cubierta de piso. Siempre revise las instrucciones de la limpieza recomendada de fabricante para la alfombra o la cubierta de piso antes de pasar la aspiradora.**

**Favor de prestar mucha atención a las secciones AVERTENCIA y CUIDADO que están encontradas por este manual.**



## AVERTENCIA

Las secciones **AVERTENCIA** están incluidas para llamarle atención a la posibilidad de la lesión corporal, la pérdida de vida humana, y/o el daño a la aspiradora y/o el daño a las propiedades personales si las instrucciones dadas no están seguidas.



## CUIDADO

Las secciones **CUIDADO** están incluidas para llamarle atención a la posibilidad del daño a la aspiradora, y/o del daño a las propiedades personales si las instrucciones dadas no están seguidas.



## AVERTENCIA

### PARA EVITAR CHOQUE ELÉCTRICO

Nunca pase la aspiradora en las superficies húmedas o mojadas ni aspire los líquidos.

No mantenga la aspiradora a la intemperie.

Cambio en seguida un cordón eléctrico gastado o raído.

### PARA EVITAR ACCIDENTES

Excepto las aspiradoras a mano, mantenga la aspiradora sobre el suelo - no sobre las sillas, las mesas, los escalones, las escaleras, etc.

Mantenga la aspiradora en un lugar seguro en seguida después de cada uso para evitar accidentes como tropiezo con cordón eléctrico o con aspiradora.

Use la aspiradora y los accesorios únicamente en manera descrita en este manual.

No recomiende un cordón eléctrico adicional.

# Tabla de contenido

<b>INFORMACIÓN PARA CONSUMIDOR</b> .....	2
<b>INSTRUCCIONES IMPORTANTES DE SEGURIDAD</b> .....	4
<b>INSTRUCCIONES PARA HACER CONEXIÓN A TIERRA</b> .....	5
<b>IDENTIFICACIÓN DE PIEZAS</b> .....	6
Diagrama de características .....	6
<b>PARA ARMAR LA ASPIRADORA</b> .....	7
Colocación del mango a la aspiradora .....	7
Montaje de accesorios incluidos .....	8
<b>CARACTERÍSTICAS ESPECIALES DE LA ASPIRADORA</b> .....	9
Selector para el nivel de alfombra/sin alfombra .....	9
Característica de limpieza para orillas .....	9
Sistema de protección de la correa .....	9
<b>PARA OPERAR LA ASPIRADORA</b> .....	10
Interruptor de encendido/apagado .....	10
Ajustes del mango .....	10
Accesorios .....	11
<b>CUIDADO DE RUTINA DE LA ASPIRADORA</b> .....	12
Cambiar del filtro secundario de electrostático .....	12
Cambiar del filtro de escape de electrostático .....	12
Cambio de la bolsa para polvo.....	13
Cambiar/Insertar de la placa de base .....	14
Cambio de la bombilla .....	14
Cambio de la correa .....	15
Limpieza del agitador .....	15
Cambio los cepillos .....	16
Limpieza del exterior y de los accesorios .....	17
Quitar de los residuos de basura en los conductos .....	17
<b>ANTES DE PEDIR SERVICIO</b> .....	18
<b>GARANTÍA</b> .....	19
<b>CUANDO NECESITA SERVICIO</b> .....	20

# Instrucciones importantes de seguridad

Quando usa su aspiradora, debe seguir las instrucciones incluso las siguientes:

**Lea todas las instrucciones antes de usar esta aspiradora**

## AVERTENCIA

Para reducir el riesgo de incendio, choque eléctrico o lesión corporal:

1. **No abandone la aspiradora cuando está conectada. Desconéctela cuando no la está usando y antes de darle servicio.**
2. Para reducir el riesgo de incendio o choque eléctrico **no use la aspiradora al aire libre ni sobre las superficies mojadas.**
3. **No permita que los niños jueguen con la aspiradora. Se requiere tener mayor cuidado cuando sea usada en la proximidad de niños o por niños.**
4. Use la aspiradora únicamente en la manera descrita en este manual. Use únicamente con los accesorios recomendados por la fábrica.
5. **No use la aspiradora si el cordón eléctrico o el enchufe está dañado. Si la aspiradora no está funcionando adecuadamente o si se ha le caído, está dañada, ha estado expuesta a la intemperie o si se le ha caído al agua, devuélvala a un Centro de Servicio de Panasonic autorizado.**
6. **No hale ni transporte la aspiradora por el cordón; no use el cordón como mango; no cierre puertas sobre el cordón; no hale el cordón sobre rebordes agudos ni esquinas; no pase la aspiradora sobre el cordón. Mantenga el cordón alejado de superficies calientes.**
7. **No desconecte la aspiradora tirando del cordón eléctrico. Para desconectarla, hale el enchufe, no el cordón.**
8. **No toque la aspiradora ni el enchufe con las manos mojadas.**
9. **No coloque objetos en las aberturas. No use la aspiradora si alguna abertura está bloqueada; manténgala libre de polvo, pelusa, cabellos, o cualquier cosa que puede disminuir el flujo de aire.**
10. Mantenga el cabello, la ropa suelta, los dedos y todas las partes del cuerpo alejados de las aberturas y piezas mecánicas.
11. **No use la aspiradora para levantar objetos que se está quemando o emitiendo humo, como cigarrillos, cerillos o cenizas calientes.**
12. **No use la aspiradora sin tener insertados la bolsa para polvo y/o los filtros.**
13. Antes de desconectar la aspiradora, apáguela siempre.
14. Tenga cuidado mayor cuando usa la aspiradora sobre los escalones.
15. **No use la aspiradora para aspirar líquidos inflamables o combustibles como gasolina ni la use en lugares donde éstos podrían estar presentes.**
16. Conecte solamente a un enchufe con una toma a tierra apropiada. Véase "Instrucciones para hacer conexión a tierra".

**Guarde estas instrucciones**



# Instrucciones para hacer conexión a tierra

Esta aspiradora tiene que estar haciendo conexión a tierra. Si la aspiradora malfunctiona o descomponen, la toma a tierra provee un paso de la menor resistencia para la corriente de electricidad para reducir el riesgo del choque eléctrico. Esta aspiradora está equipada con un conductor a tierra y enchufes a tierra. El enchufe tiene que estar enchufado en un enchufe apropiado que está instalado apropiadamente y hecho conexión a tierra de conformidad con los códigos y ordenanzas locales.

## PELIGRO

Se puede resultar el riesgo del choque eléctrico con la conexión inadecuada del equipo de la toma a tierra. Consulte a un electricista certificado o a un dependiente en un centro de servicio si tiene dudas de que el enchufe esté conectado adecuadamente. No modifique el enchufe provisto de la aspiradora – no cabrá en el enchufe en la pared, haga instalar un enchufe adecuado en la pared por un electricista competente.

Esta aspiradora está hecha para el circuito nominal de voltio 120 y tiene una toma a tierra que parece como el enchufe ilustrado en aspiradora esté conectada a un enchufe en la pared que tenga la misma configuración como el enchufe en la aspiradora.

No use un adaptador con esta aspiradora.

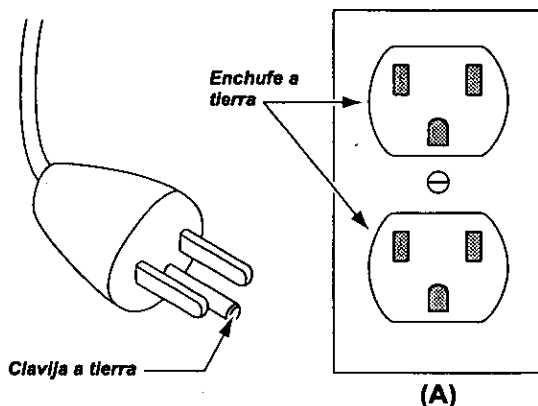

**Nota:** Antes de conectar su aspiradora Panasonic, asegúrese de que el voltaje indicado en el voltímetro en la parte posterior de la aspiradora sea del mismo voltaje que el de su casa.

# Identificación de piezas

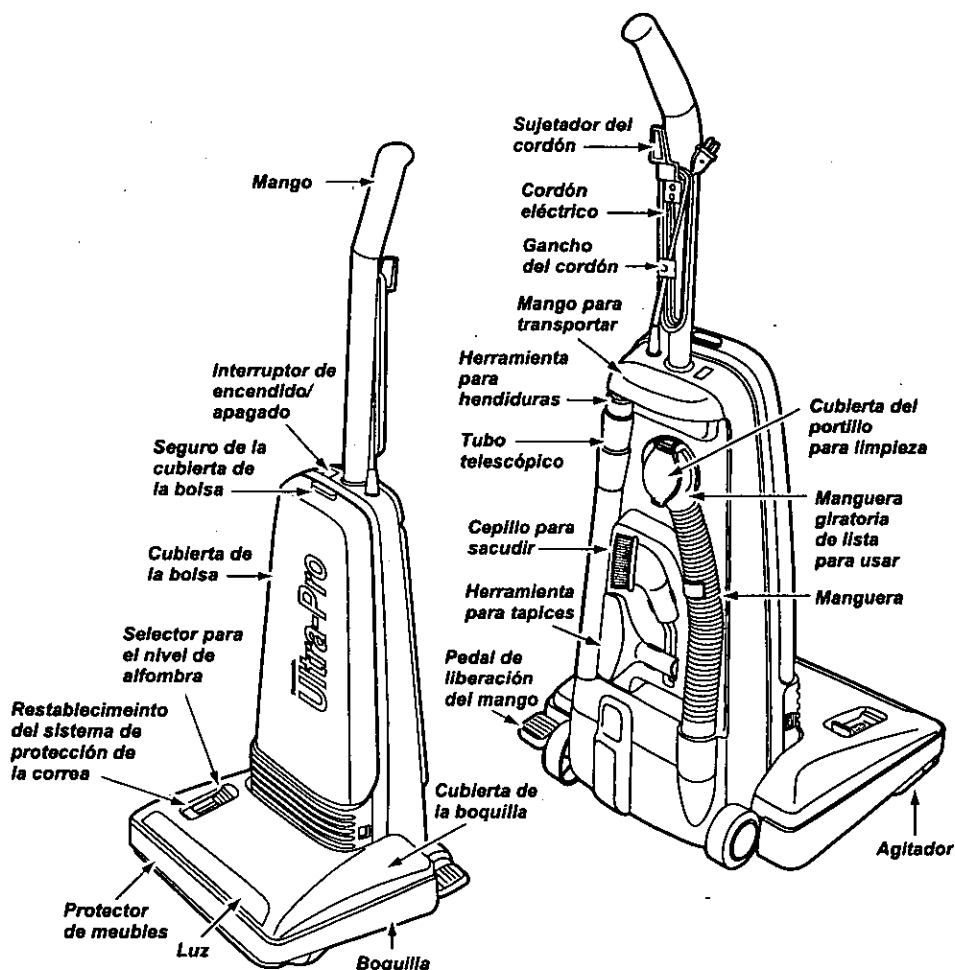

## Diagrama de características

(Aspiradora vertical Panasonic)

Características	Voltaje	Herramientas incluidas	Luz	Extensión de cordón	Ajuste de nivel de la alfombra	Protector de correa
<b>Modelo</b>						
<b>MC-V400</b>	120V. AC(60Hz) 10.0 Amps	Si	Si	15,25 m	4 Position	Si

# Para armar la aspiradora



## **AVERTENCIA** Peligro de choque eléctrico.

No conecte la aspiradora hasta que termine de armarla. De lo contrario podría causar un choque eléctrico o lesión personal.

### Colocación del mango a la aspiradora

El cuerpo principal de la aspiradora y el mango están empaquetados separados.

1. El tornillo del mango ha sido insertado para el embalaje. Retire el tornillo antes de insertar el mango. Inserte el mango de manera que está demostrada en el diagrama. Asegúrese de que los sujetador del cordón estén en la parte posterior del mango antes de insertar.

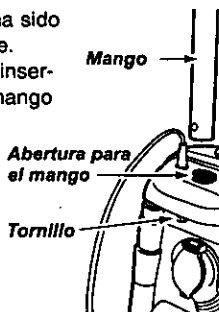

2. Inserte el tornillo que acaba de retirar. Asegúrese de apretarlo pero no demasiado.

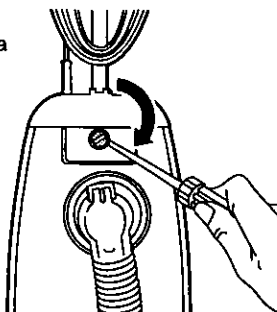

3. Hay un área especial entre el sujetador del cordón eléctrico y el mango para asegurar el cordón eléctrico cuando pasa la aspiradora.

Siempre guarde el cordón eléctrico en el área especial para que el cordón eléctrico no esté cercano a la boquilla y que el agitador no lo dañe.

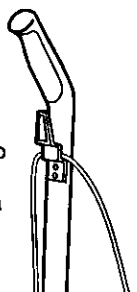

4. Enrolle sueltamente el cordón eléctrico alrededor del sujetador del cordón y el compartimiento inferior para el cordón. Presione la ranura del enchufe sobre el cordón eléctrico para asegurarlo. Coloque el gancho del cordón alrededor del lazo inferior del cordón.

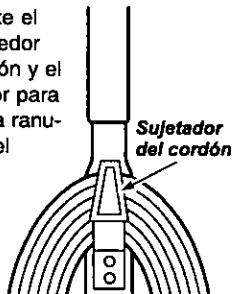

# Montaje de accesorios incluidos



## CUIDADO

Quando pasa la aspiradora, no enrede el cordón eléctrico alrededor de la boquilla o los accesorios. El agitador puede dañarlo cuando gira.

## Accesorios

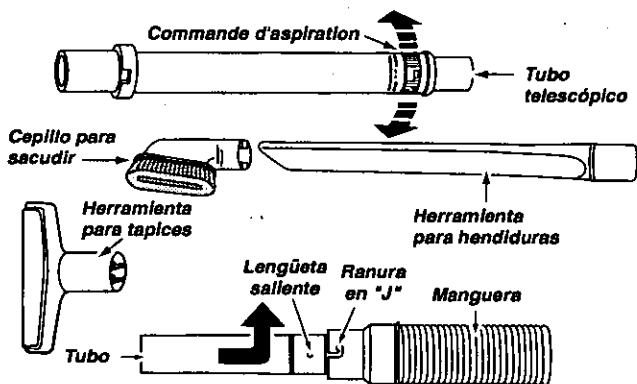

Los accesorios deben estar en la parte posterior de la aspiradora para el acceso conveniente. Es posible que unos accesorios ya estén armados. Sigue las instrucciones para insertar la manguera y los accesorios a la aspiradora.

Inserte le herramienta para hendiduras con el extremo para limpiar hacia abajo en el extremo más cercano al anillo para asegurar del tubo telescópico. Gire un poquito la herramienta para hendiduras para asegurar.

Coloque el tubo telescópico en el posterior de la aspiradora con el anillo para asegurar y la herramienta para hendiduras hacia arriba y el extremo inferior en el reborde cercano a la rueda.

Inserte la manguera en la parte posterior de la aspiradora como se ve aquí en el diagrama.

**NOTA:** Al retirar la manguera el ensamble del agitador deja de girar y el farol se apaga.

Para conectar el tubo con la manguera, alinee las dos lengüetas levantadas en el tubo con las ranuras de "J" en la manguera. Después de mover las lengüetas por las ranuras, gire para asegurarlas.

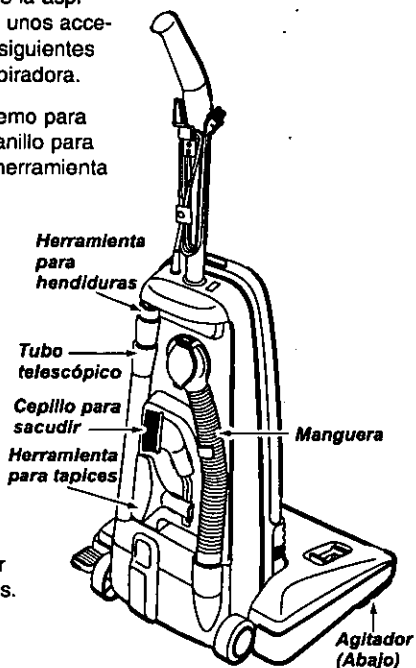

# Características especiales de la aspiradora

## Selector para el nivel de alfombra/sin alfombra

Esta característica es para los ajustes para la limpieza eficiente y segura de muchos tipos de suelos. Para seleccionar un ajuste del nivel de la alfombra, apague la aspiradora y incline hacia atrás un poquito y mueva el ajuste a la posición deseada.

### LAS POSICIONES SUGERIDAS PARA EL NIVEL DE LA ALFOMBRA

- ▬▬▬▬ : pelo áspero y lanudo, pelo largo, felpa, alfombras o tapetes irregulares.
- ▬▬▬▬ : pelo mediano o poco largo.
- ▬▬▬▬ : pelo corto o mediano.
- ▬▬▬▬ : pelo muy corto.
- : sin alfombra.

En la posición para los pisos sin alfombras, la luz está apagada y el agitador no gira.

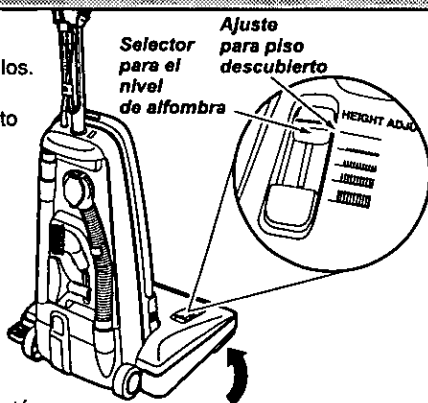

## Característica de limpieza para orillas

Use la característica de limpieza para orillas para aspirar con facilidad cerca de las paredes y los muebles.

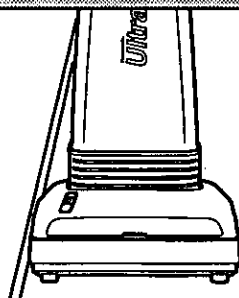

## Sistema de protección de la correa

La aspiradora cuenta con protección incorporada contra daño del motor y de la correa en la eventualidad de que el agitador se atasque. Cuando un objeto retrasa o detiene la agitador, se activa el botón de restablecimiento de protección de la correa, el agitador se detiene y el farol se apaga. El motor de aspiración continuará funcionando.

**Para corregir el problema:** Consulte el cuadro Antes de pedir servicio.

**Para restablecer:** Oprima el botón reset.

Control de nuevo para el sistema de la protección de la correa



# Para operar la aspiradora



## **CUIDADO**

No use los enchufes localizados sobre los muebles. Los objetos cercanos podrían resultar dañados. Asegúrese de que el interruptor esté en la posición "OFF" antes de conectar la aspiradora.

## Interruptor de encendido/apagado

1. Conecte el cordón en un enchufe de 120 vatios.
2. Para arrancar la aspiradora, mueve el control del mango a la posición "ON".
3. Para apagar la aspiradora, mueve el control del mango a la posición "OFF".

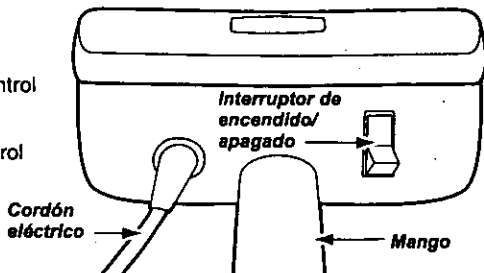

## Ajustes del mango

Puede bajar el mango a cualquier posición que requiera. Pise en el pedal de liberación del mango como se ve en el diagrama y baje el mango al nivel deseado.

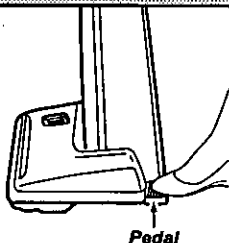

### 1. Posición vertical

El mango traba en esta posición para el almacenaje. El mango debe estar en posición vertical cuando se usan los accesorios.

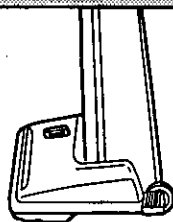

### 2. Posición mediana

Esta posición es para la limpieza normal.

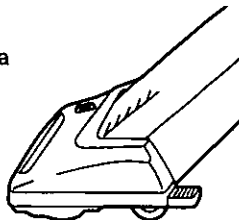

### 3. Posición baja

Esta posición es para la limpieza debajo de los muebles.

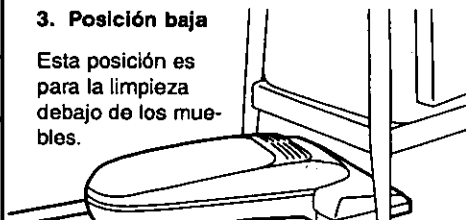

## Accesorios

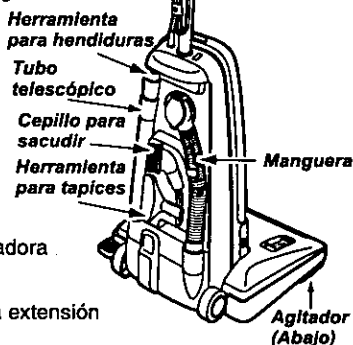

Retire el extremo inferior de la manguera expansible de la aspiradora sujetando el collar de la manguera y firandol y tirando de la manguera hacia arriba. Después de quitar la manguera, se puede utilizarlo sólo o se puede utilizar el tubo telescópico para más extensión. Quite el tubo telescópico del compartimiento de almacenaje en la aspiradora. Para quitar la herramienta para hendiduras del tubo telescópico, gire y tire hacia afuera un poquito. Para extender el tubo, gire el anillo para asegurar a la posición "UNLOCK" como se indica en el anillo para asegurar y tire hacia afuera a la extensión máxima. Gire el anillo para asegurar hasta la posición "LOCK" para asegurarlo. Se puede insertar las herramientas en la manguera o en el extremo del tubo. Al insertar los accesorios en la manguera o en el tubo, siempre gire y extensión, se puede insertar la herramienta para polvo o la herramienta para tapices en el extremo estrecho. El extremo de la manguera en el posterior de la aspiradora gira para que se pueda limpiar en todas las direcciones.



Al usar los accesorios **no extenda** la manguera más que la extensión máxima porque puede venir hacia abajo la aspiradora.

Almacene los accesorios en su posición apropiada como se ve el diagrama y devuelva la manguera a la boquilla.

### Uso de accesorios

Accesorio	Área para limpiar				
	Mueble*	Entre cojines*	Cortinas*	Escaleras	Paredes
Herramienta para hendiduras 	X	X	X	X	X
Cepillo para sacudir 	X		X	X	X
Cepillo para tapices 	X	X	X		

\*Antes de usar los accesorios sobre telas, siempre límpielos. Los accesorios que se usan en las áreas sucias como el refrigerador no deben estar usados hasta que estén limpiados. Pueden ensuciar las telas. Véase la sección "Limpieza del exterior y los accesorios".

# Cuidado de rutina de la aspiradora

Si siguiendo las instrucciones dadas, se nueva aspiradora Panasonic funcionará al nivel máximo y continuará funcionando por muchos años en el futuro. Lea la sección "Antes de pedir servicio" en este manual para las recomendaciones para arreglar unos problemas que puedan ocurrir.



## AVERTENCIA *Peligro de choque eléctrico o lesión corporal.*

*Quando le da servicio a la aspiradora y/o limpia la aspiradora siempre desconéctela del enchufe en la pared. De lo contrario podría causar un choque eléctrico o lesión corporal cuando la aspiradora arranca de repente. No use la aspiradora sin el filtro secundario de espuma y caucho. Asegúrese de que el filtro secundario de espuma y caucho esté bien instalado. De lo contrario podría dañar el motor.*

## Cambiar del filtro secundario de electrostático

Este filtro secundario de electrostático se tiene que cambiar cuando esté sucio. Debe cambiarse periódicamente según las condiciones de uso. **El filtro no se puede lavar pues perdería su capacidad para atrapar polvo.** Si el filtro secundario de electrostático localizado al fondo de la cavidad de la bolsa para polvo está sucio sáquelo tirando de él hacia adelante por debajo de las estrías en la cavidad de la bolsa para polvo.

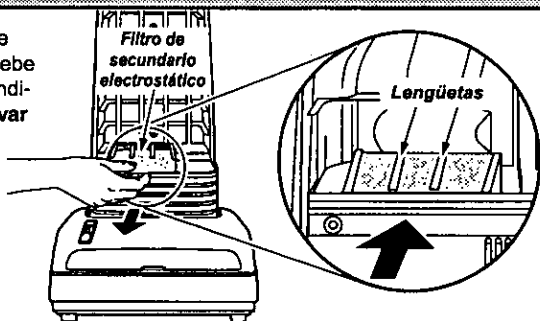

**\*No se puede limpiar este filtro y se debe cambiar a lo menos cuatro veces por año si se usa la aspiradora a lo menos una hora por día.**

## Cambiar del filtro de escape de electrostático

Este filtro se tiene que cambiar cuando esté sucio. Debe cambiarse periódicamente según las condiciones de uso. **El filtro no se puede lavar pues perdería su capacidad para atrapar polvo.** Oprima el pedal de liberación del mango con el fin de que la parte superior de la aspiradora se incline completamente hacia atrás hasta que quede sobre el piso. Tome el panel de escape de aire por los extremos con ambas manos, empuje hacia adentro y tire del panel hacia adelante. Levante el filtro blanco electrostático para retirarlo. Reponga el filtro blanco electrostático cuando esté seco, colocándolo con cuidado de manera que las ranuras queden bien instaladas sobre los pernos salientes. Reponga el panel de escape. Coloque la aspiradora en la posición vertical.

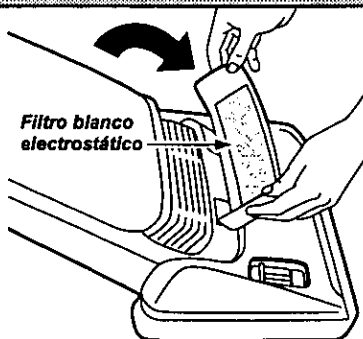

**\*No se puede limpiar este filtro y se debe cambiar a lo menos cuatro veces por año si se usa la aspiradora a lo menos una hora por día.**



## Cambio de la bolsa para polvo

Siempre opere la aspiradora con una bolsa para polvo Panasonic Type U3 regular o U6 electrostática insertada. Puede pedir las bolsas para polvo en cualquier Centro Autorizado de Panasonic. Se puede conseguir una bolsa opcional de tela.

1. Oprima el botón de liberación ubicado en la parte superior de la cubierta de la bolsa. Tire de la cubierta de la bolsa hacia el frente. Retírela a un lado y déjela a un lado.

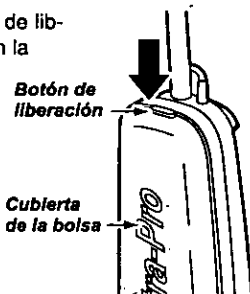

2. Para cambiar la bolsa para polvo, hale la parte de cartón de la bolsa y tire hacia frente.

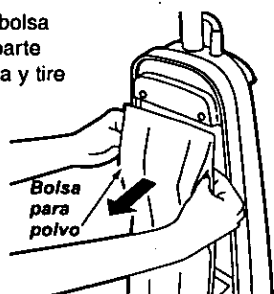

3. Desdoble la bolsa con cuidado para que no se rompa.

**Nota:** Extiéndala con cuidado para que la bolsa no se rasgue en los pliegues.



4. Coloque la nueva bolsa para polvo en el collar para bolsa. Hale la parte de cartón y empuje hacia atrás. Véase el diagrama.



5. Inserte la lengüeta en la parte inferior de la cubierta para polvo otra vez en la ranura en el compartimiento para polvo para que la cubierta cerrada pueda girar.

Cubierta de la bolsa

Ranura de posición del cuerpo

Pestaña de posición de la cubierta de la bolsa

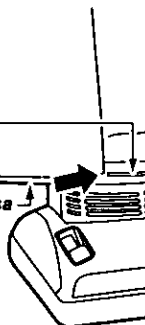

**Nota:** La cubierta para polvo tiene que estar insertada completa y correctamente para que la aspiradora funcione bien.

6. Gire la cubierta para polvo hacia arriba hasta que esté en la posición cerrada y aprétela bien.

**Nota:** Asegúrese de que la parte inferior de la bolsa para polvo no esté localizada entre el borde de la cubierta para polvo y la junta. Véase la flecha en el diagrama.





# AVERTENCIA *Peligro de choque eléctrico o lesión corporal.*

*Cuando la placa de base está quitada para cualquier razón, antes de reinsertar, asegúrese de que todos los alambres eléctricos estén localizados en un lugar donde no pueden tocar la placa de base, los tornillos para la placa de base, u otra pieza que mueve. Cuando cambia la placa de base, asegúrese de que la placa de base no dañe los alambres eléctricos.*

## Cambiar/Insertar de la placa de base

Antes de cambiar algunas piezas, desconecte la aspiradora del enchufe en la pared.

Para cambiar unas de estas piezas en esta sección, hay que quitar y cambiar la placa de base. Siempre coloque un periódico debajo de la boquilla cuando quita la placa de base para proteger el suelo.

**Para quitar la placa de base.**

Primero coloque el mango en la posición baja. Véase la sección de "Ajustes del mango". Invierta la aspiradora de manera que la placa de base mire hacia arriba. Levante las ruedas delanteras para tener acceso fácil a los dos pestillos. Para desenganchar la placa de la base, deslice el pestillo izquierdo hacia la izquierda y el derecho hacia la derecha. Levante la placa de la base para revelar el agitador. Quite la placa de base y el residuo de basura si hay alguno en el área de correas.

**Para cambiar la placa de base.**

Coloque el extremo delantero de la placa de base en las ranuras en el extremo delantero del montaje de boquilla. Empuje la placa de base en la posición apropiada hasta que las lengüetas para asegurar estén aseguradas y ahora reemplace los dos (2) tornillos.

**Nota:** Para el rendimiento máximo, hay que revisar la correa con regularidad para que la correa esté en buenas condiciones. Revise si la correa está suelta o tenga grietas. Cambiela cuando sea necesario.

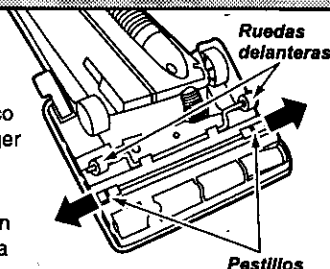

## Cambio de la bombilla

1. Coloque el mango en la posición baja, quite el tornillo en la cubierta de la boquilla y la cubierta de la boquilla por agarrar los lados de la cubierta y levantar hacia afuera.

2. Levante la capa protectora y quite la bombilla vieja por empujarla hacia abajo en el casquillo para bombillas mientras girando en sentido opuesto a las agujas del reloj y levantando al mismo tiempo.

3. Para insertar la bombilla nueva, inserte y dé vuelta para la derecha hasta que asegure en la abertura. Use una bombilla especial para los electrodomésticos de 130 volts AC/15 vatios.

**Nota:** No use una bombilla de más de 130 volts AC/15 vatios. Durante un uso alargado, el calor de la bombilla puede dañar las piezas plásticas cercanas.

4. Revise la posición de la capa protectora, asegurándose de que las dos lengüetas estén bien instaladas en las dos (2) ranuras en la parte posterior de la boquilla y instale la cubierta de la boquilla y apriete los tornillos.

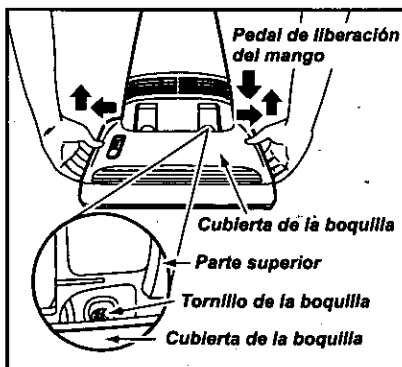

## Cambio de la correa



### **AVERTENCIA** Peligro de lesión corporal.

**Tenga cuidado cuando quite e agitador. La tensión de la correa es alta. De lo contrario podría sufrir una lesión corporal si el agitador se libera rápidamente y sale disparado.**

Desconecte la aspiradora y inviértala de manera de que la placa de base mira hacia arriba. Quite la placa de base de manera descrita en la sección "Cambiar/Insertar de la placa de base".

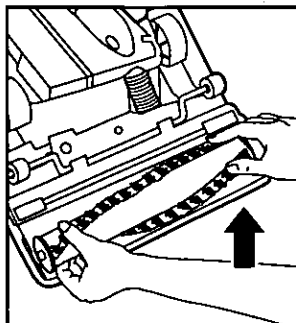

Quite el agitador, levántelo con cuidado y quite la correa de la polea y del eje de transmisión del motor si está rota o en malas condiciones.

**Nota:** Los dos tapas de los extremos pueden salir con las dos arandelas cuando levanta el agitador. **No pierda estas dos arandelas pequeñas.**

Ensarte la correa nueva sobre el eje de transmisión del motor y ensarte la sobre la polea. Véase el diagrama para la manera correcta de ensarte la correa.

Antes de insertar el agitador otra vez, asegúrese de que los tapas de los extremos y las arandelas estén insertadas de la manera correcta. Véase el diagrama en la sección "Cambio del agitador".

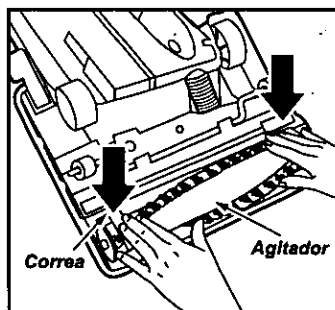
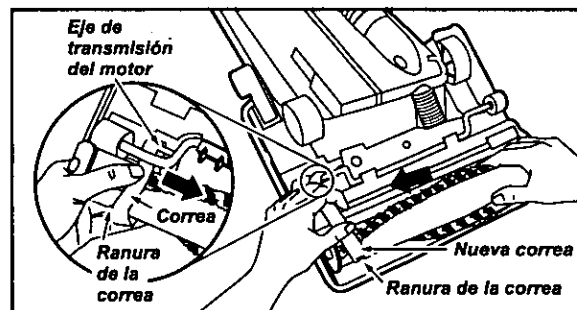

Después de revisar los tapas de los extremos, inserte otra vez el agitador en las ranuras en la base de la aspiradora. Después de insertar el agitador, gire a mano el agitador para asegurarse de que gire libremente. Inserte otra vez la placa de base de la manera descrita en la sección "Cambiar/Insertar de la placa de base".

## Limpieza del agitador

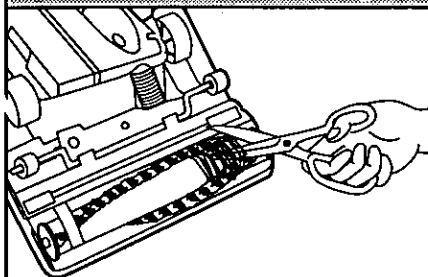

Apague la aspiradora y desconecte el cordón eléctrico antes de limpiar el agitador. Para mantener el mayor rendimiento, limpie el agitador con regularidad. Si es necesario, quite la placa de base. Véase la sección "Cambiar/Insertar de la placa de base" para la manera apropiada.

Agitador - Corte con tijeras el pelo de alfombra y la pelusa enredados alrededor del agitador. Véase el diagrama.

# Cambio los cepillos

## 1. Cuando cambia los cepillos.

Cambie los cepillos cuando el cepillo esté en malas condiciones. Revise el cepillo con una tarjeta puesta en la mano en la placa de base. Véase el diagrama. Si el cepillo del montaje **no** toca la tarjeta, cambie el agitador para la mejor limpieza.

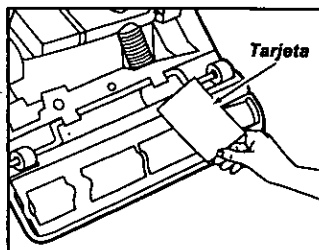

## 2. Cómo cambia los cepillos.

Coloque el mango de la aspiradora en la posición vertical. Véase la sección de los "Ajustes del mango". Quite la placa de base de manera descrita en la sección "Cambiar/Insertar de la placa de base". Después de quitar la placa de base, levante con cuidado el agitador hasta que no toque los dos lados del compartimento de boquilla. Cuando levanta el agitador, quite la correa.

**Nota:** Cuando levanta el agitador los dos tapas de los extremos pueden liberarse con las dos arandelas. **No** pierda las dos arandelas pequeñas. Véase el diagrama grande abajo de la vista del agitador para la manera correcta para insertar las piezas.

Retire los cepillos desgastados y los cepillos de los extremos. Deslice los nuevos cepillos y cepillos de los extremos dentro las ranuras. Asegúrese de no invertir la posición del cepillo y de la barra de respaldo del agitador. Consulte el dibujo Montaje de agitador a continuación.

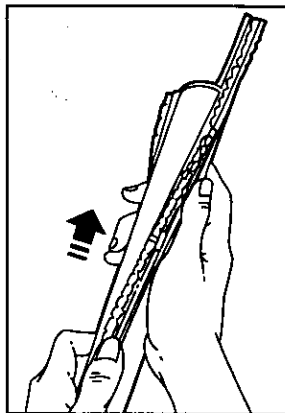

**Nota:** Quizás le esulte más fácil instalar los cepillos nuevos y los cepillos de los extremos si primero los remoja en agua tibia unos minutos antes de deslizarlos en las ranuras. No use aceite. Séquelos bien antes de instalarlos.

## 3. Para cambiar el agitador.

Coloque la correa alrededor de la polea en el agitador. **Nota:** Hay un lugar especial para que la correa quepa únicamente en un extremo del agitador. Inserte ambas arandelas y tapas de los extremos. Véase el diagrama abajo para la manera de instalación correcta. Después de insertar la correa, las arandelas y los tapas de los extremos, inserte el agitador en el compartimiento de boquilla y alinee cada tapa del extremo.

**Después de terminar de insertar el agitador, gire a mano el cepillo para asegurarse de que gire libremente y la pieza esté instalada de la manera correcta.**

Cambie la placa de base de la manera descrita en la sección de "Cambiar/Insertar de la placa de base".

## Montaje de agitador

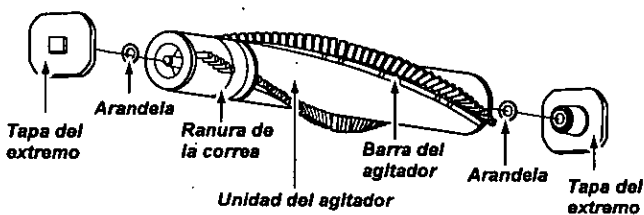

## Limpeza del exterior y de los accesorios

1. Desconecte el cordón eléctrico del enchufe en la pared. **No choree agua sobre la aspiradora.**
  2. Limpie el exterior con un trapo suave y limpio, que ha sido exprimido después de remojar en una solución de agua y detergente líquido ligero. Seque el exterior con un trapo seco después de limpiar.
  3. Para reducir la electricidad estática y la acumulación de polvo, limpie la superficie exterior y los accesorios.
  4. Limpie los accesorios en el agua tibia y jabonosa, enjuague y deje secar al aire libre. **No lave los accesorios en el lavaplatos ni en la lavadora para ropa.**
- No use los accesorios si están mojados.**



### **CUIDADO**

*Los accesorios que se usan en áreas sucias como debajo del refrigerador no deben usarse en otras superficies sin antes estar lavados. Podrían dejar marcas.*

## Quitar de los residuos de basura en los conductos

La manguera localizada en la parte posterior de la aspiradora transporta el polvo de la boquilla hasta que llegue a la bolsa para polvo. Si la manguera está atascada:

1. Desconecte el cordón eléctrico del enchufe antes de revisar los conductos de aire. Baje la cubierta del portillo para limpieza y revise el residuo de basura en esta área.
2. Quite la manguera de la parte posterior de la aspiradora revise si hay residuos de basura. Conecte la aspiradora y arránquela. Mientras la aspiradora funciona con la manguera desconectada, estire la manguera al máximo y luego permita que se encoja hasta su tamaño normal para quitar el residuo de basura. Inserte nuevamente la manguera en la abertura de la parte inferior de donde la retiró. Empuje con firmeza para asegurarse de que quede bien conectada.
3. Si aún hay un residuo de basura, aprete el botón de encendido/apagado en la posición "OFF" y desconecte el cordón eléctrico. Invierta la aspiradora de manera que la placa de base mire hacia arriba. Quite la placa baja, revise el área de la boquilla y quite los residuos visibles. Inserte la manguera corta para boquilla y la placa de base otra vez. Para más detalles, véase la sección "Cambiar/Insertar de la placa de base".

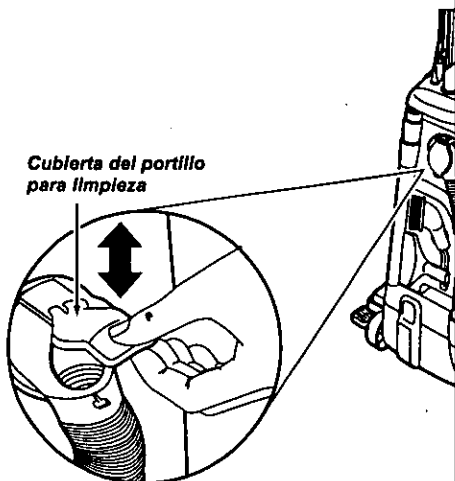
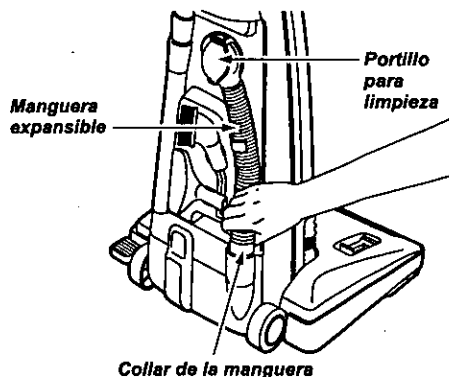

# Antes de pedir servicio



## **AVERTENCIA** Peligro de choque eléctrico y lesión personal.

**Desconecte la aspiradora antes de darle servicio o limpiarla. De lo contrario podría producirse un choque eléctrico o causar lesión personal si la aspiradora arranca de repente.**

Consulte este cuadro para encontrar soluciones que usted mismo puede realizar cuando tenga problemas menores de rendimiento. Cualquier servicio que necesita aparte de otros descritos en este manual tiene que ser hecho por un representante de servicio autorizado.

PROBLEMA	CAUSA POSIBLE	SOLUCIÓN POSIBLE
La aspiradora no funciona.	<ol style="list-style-type: none"> <li>1. Está desconectada del enchufe.</li> <li>2. El interruptor de encendido/apagado no está en la posición "ON".</li> <li>3. Cortacircuitos botado o fusible quemado en el tablero de servicio de la residencia.</li> <li>4. Termostato botado en el motor de aspiración. El cepillo y la bombilla sí funcionan.</li> </ol>	<ol style="list-style-type: none"> <li>1. Conecte bien. Prete el interruptor de encendido/apagado a la posición "ON".</li> <li>2. Prete el interruptor de encendido/apagado a la posición "ON".</li> <li>3. Reestablezca el cortacircuitos o cambie el fusible.</li> <li>4. Deje que la aspiradora se enfríe unos 20 a 30 minutos. Verifique si la bolsa está llena o si el filtro o la boquilla están atascados.</li> </ol>
No aspira satisfactoriamente.	<ol style="list-style-type: none"> <li>1. Bolsa para polvo llena.</li> <li>2. Correa rota.</li> <li>3. Ajuste incorrecto de nivel de pelode la alfombra.</li> <li>4. Manguera o boquilla atascada.</li> <li>5. Cepillo desgastado.</li> <li>6. Manguera rota.</li> <li>7. Manguera no está bien insertada.</li> <li>8. Sistema de protección de la correa botado.</li> <li>9. Filtro de seguridad de motor sucio.</li> </ol>	<ol style="list-style-type: none"> <li>1. Cambie la bolsa.</li> <li>2. Cambie la correa.</li> <li>3. Ajuste el nivel.</li> <li>4. Revise la manguera o la boquilla.</li> <li>5. Cambie el cepillo.</li> <li>6. Cambie la manguera.</li> <li>7. Inserte bien la manguera.</li> <li>8. Determine si existen bloqueos.</li> <li>9. Cambie el filtro.</li> </ol>
La aspiradora levanta tapetes o es difícil empujar.	<ol style="list-style-type: none"> <li>1. Ajuste incorrecto de nivel de pelo de la alfombra.</li> </ol>	<ol style="list-style-type: none"> <li>1. Ajuste el nivel.</li> </ol>
La basura de sale de la bolsa para polvo.	<ol style="list-style-type: none"> <li>1. La bolsa no está bien cerrada.</li> <li>2. Bolsa rota.</li> </ol>	<ol style="list-style-type: none"> <li>1. Cierre bien la bolsa.</li> <li>2. Cambie la bolsa.</li> </ol>
La luz no funciona.	<ol style="list-style-type: none"> <li>1. Bombilla fundida.</li> <li>2. La manguera para accesorios no está bien insertada en la base posterior.</li> <li>3. Palanca de selección de nivel de altura BARE FLOOR.</li> <li>4. Sistema de protección de la correa botado.</li> </ol>	<ol style="list-style-type: none"> <li>1. Cambie la bombilla.</li> <li>2. Asegúrese de que estén bien insertada.</li> <li>3. Cambie el selector a HIGH, MED, LOW o EX-LOW dependiendo del pelo de la alfombra.</li> <li>4. Restablezca el sistema de protección de la correa.</li> </ol>
El agltador no gira.	<ol style="list-style-type: none"> <li>1. Sistema de protección de la correa</li> <li>2. La manguera para accesorios no está</li> <li>3. Palanca de selección de nivel de altura en BARE FLOOR.</li> </ol>	<ol style="list-style-type: none"> <li>1. Determine si existen bloqueos. Restablezca el sistema de protección de la correa.</li> <li>2. Asegúrese de que está bien insertada.</li> <li>3. Cambie el selector a HIGH, MED, LOW o EX-LOW.</li> </ol>

# Garantía

## La garantía-límite de la aspiradora comercial Panasonic

Panasonic Home and Commercial Products Company (referido como garante) arreglará este producto gratis con las piezas nuevas o restauradas en los Estados Unidos o en Puerto Rico por un año de la fecha de compra original en caso de un defecto en las materias o en el montaje del producto

**Esta garantía límite excluye ambos el labor y las piezas para lo siguiente** las bolsas para polvo, los filtros, las correas, las bombillas, los cepillos para agitador, y las pilas (si están incluidas)

En los Estados Unidos puede llevar o mandar este producto por correo para darle servicio durante el período de garantía. Consulte el Servicenter Directory para un Panasonic Services Company (PASC) Factory Servicenter o llame al 1-888-350-9590, o póngase en contacto con su distribuidor vendedor. En Puerto Rico puede llevar o mandar por correo este producto durante el período de garantía por llamar al número de teléfono local de la Panasonic Sales Company en el Servicenter Directory.

Se ofrece únicamente la garantía al comprador original. Se necesitan el recibo de compra u otra prueba de la fecha de compra para obtener asistencia incluida en la garantía.

Esta garantía incluye únicamente los defectos en materias o en el montaje que ocurre durante el uso normal y no incluye los daños causados por transporte o problemas que son causados por los productos que no son Panasonic o problemas que resultan en los accidentes, el mal uso, el abuso, el descuido, manejo malo, la aplicación mala, alteración, modificación de este producto, la sobretensión en la corriente eléctrica, el voltaje inadecuado, daño resultado por los rayos, o el arreglado por alguien que no está autorizado por Panasonic, o los daños resultados por los actos de Dios.

### **Límites y exclusiones:**

No hay garantías expresadas excepto las descritas arriba. El garante no será responsable de los daños incidentales o consiguientes resultados del uso de este producto o violación de esta garantía. Todas las garantías expresadas o implícitas incluso las garantías de comercio y del propósito particular están limitadas por el período de garantía descrito arriba.

Algunos estados no permiten el límite o la exclusión de daños incidentales o consiguientes ni límite del tiempo de la garantía por eso los límites o exclusiones descritos arriba no le son aplicables a usted.

Esta garantía le da ciertos derechos legales y es posible que usted tenga otros derechos que varían de estado a estado. Si un problema con este problema ocurre durante o después del período de la garantía, puede informarse en su tienda o a su Centro de Servicio. Si el problema no se resuelve a su satisfacción, escriba al Customer Satisfaction Center en la dirección incluida en la última página de este manual.

# Cuando necesita servicio

Si su aspiradora Panasonic necesita servicio, busque el Centro de Servicio Panasonic o un Centro de Servicio PASC autorizado más cercano bajo "Servicio de Electrodomésticos" en las páginas amarillas de la guía de teléfonos o llame gratis al 1-888-350-9590 para encontrar un centro de servicio conveniente. **No** mande el producto a las EXECUTIVE o REGIONAL SALES OFFICES. **No** están equipadas para arreglar estos productos.

## Si manda el producto

Empaquete con cuidado en el cartón original si posible y mándelo prepagado y con seguro suficiente. Ponga una carta con sellos en la que describe su problema con el producto en el exterior del cartón. **No mande el producto a las EXECUTIVE o REGIONAL SALES OFFICES. No están equipadas para arreglar estos productos.**

## Récord de Comprador

Número de Modelo \_\_\_\_\_ Nombre del Vendedor \_\_\_\_\_

Número de Serie \_\_\_\_\_

Dirección del Vendedor \_\_\_\_\_

Fecha de Compra \_\_\_\_\_

Consumidores que requieren la información del producto o la asistencia de cómo operar el producto deben escribir o llamar al:

**CUSTOMER SATISFACTION  
CENTER  
DEPARTMENT 2F-3**

1-888-350-9590

**Llama gratis  
1-888-350-9590**

**Panasonic Services Co.**

**24 horas al día,  
7 días a la semana**

PANASONIC HOME & COMMERCIAL PRODUCTS  
COMPANY, DIVISION OF MATSUSHITA ELECTRIC  
CORPORATION OF AMERICA

One Panasonic Way

4A-4

Secaucus, New Jersey 07094

AC01ZAPRZ0U  
C01ZAPR00U00

Impreso en EUA